

# Santec Futura



Vorwandmöbel

Meubles préfabriqués

Santec *création*

## Vorwandmöbel

### Bäder renovieren mit System

Santec Futura ist ein Bademöbel-Programm für anspruchsvolle Individualisten. Diese Schweizer Qualitätsprodukte werden aus hochwertigen Materialien nach Mass vorgefertigt. Den Gestaltungsmöglichkeiten sind praktisch keine Grenzen gesetzt und eine kurze Umbauzeit ist garantiert. Die Möbel überzeugen durch eine optimale Platzausnutzung und sind ein wahres Wunder an praktischem Stauraum. Die stilvollen Formen verleihen jedem Bad ein modernes Design.

## Meubles préfabriqués

### Salles de bain sur mesure

Les meubles de salle de bain Santec Futura s'adressent aux individualistes exigeants. Ces produits suisses de qualité sont préfabriqués sur mesure avec des matériaux de haute valeur. Les options d'aménagement sont quasiment illimitées et les travaux toujours très rapides. Ces meubles séduisent par une utilisation optimale de l'espace: de petits miracles de rangement. Et leur élégance confère un design moderne à toutes les salles de bain.



# Futura Cara

Futura Cara ist durch seine geringe Möbeltiefe ideal für bescheidene Platzverhältnisse.  
Für Schwung im Bad sorgt das elegante Halbeinbaubecken Orbit New.

Grâce à sa minceur, Futura Cara est l'idéal pour les espaces restreints. L'élégant lavabo semi-encasté Orbit New donne de l'allure à la salle de bain.

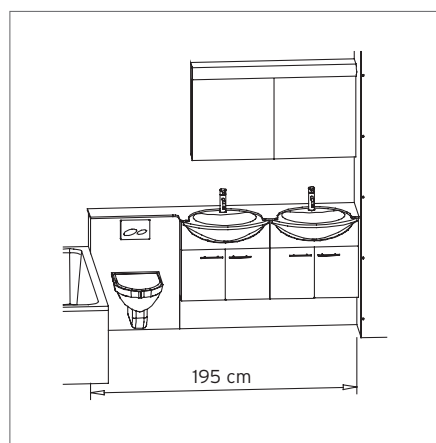
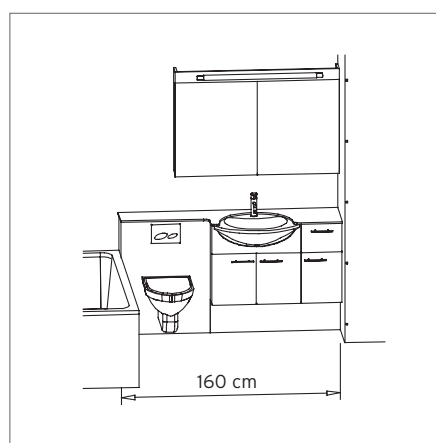
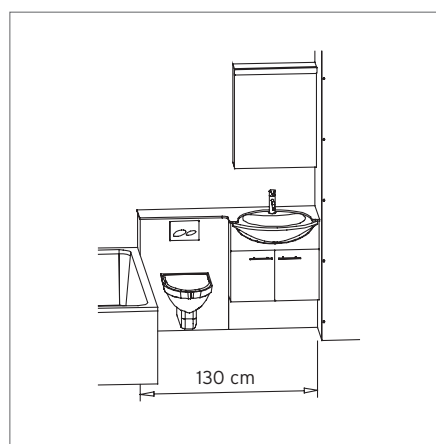

# Futura Cubico Style

4

Dieses Modell besticht durch ein geradliniges und schnörkelloses Design. Die raffinierten Zierstreifen bilden einen reizvollen Kontrast und sorgen dafür, dass sich die Fronten ohne Griffe öffnen lassen.

Ce modèle se distingue par un design filiforme et épuré. Par ailleurs, ses ornements raffinés forment un contraste attrayant et permettent d'ouvrir les façades sans poignée.

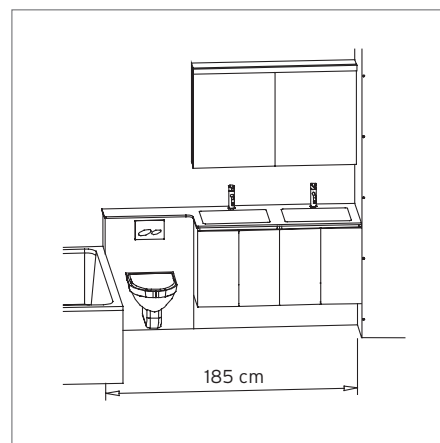
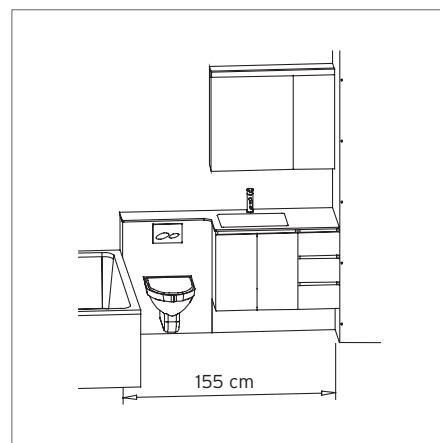
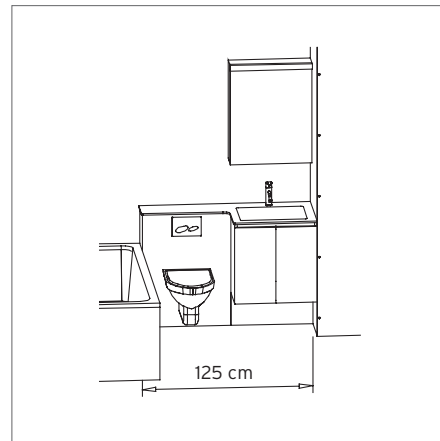

# Futura Cubico

5

Grosszügig präsentiert sich dieses Möbelprogramm. Die schlichten und klaren Formen sorgen für eine moderne Ausstrahlung in Ihrem Badezimmer.

Cette gamme de meubles se montre volontiers généreuse. Les formes pures et claires confèrent une allure moderne à votre salle de bain.

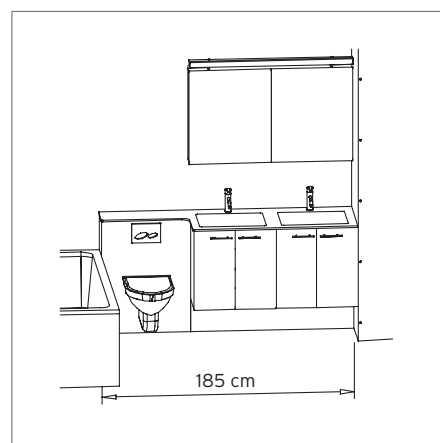
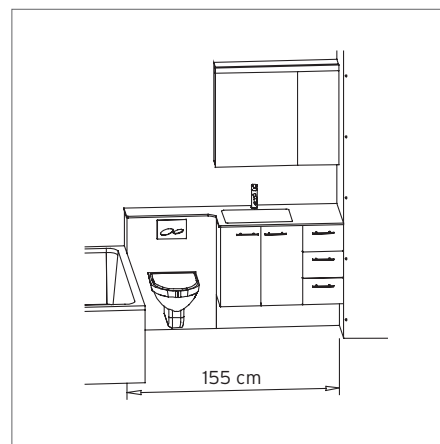
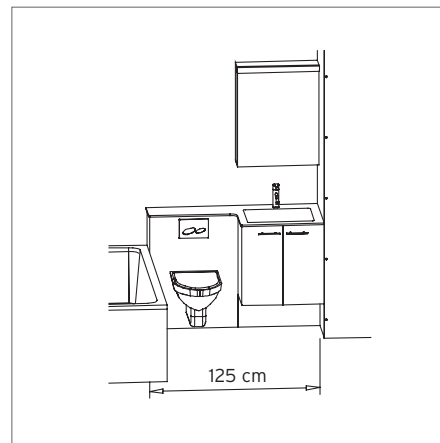

# Futura Rondo

6

Das Möbel mit dem charakteristischen Bogen bietet viel Stauraum und ist zudem platzsparend.

Ce meuble aux galbes caractéristiques offre de vastes rangements tout en économisant l'espace.

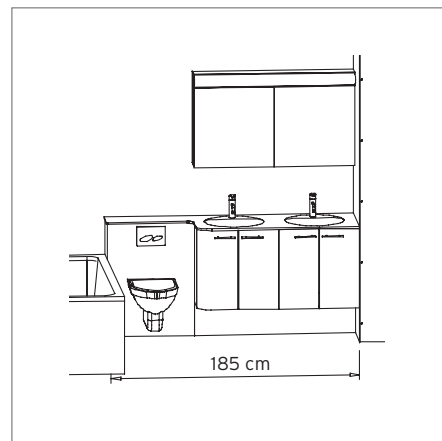
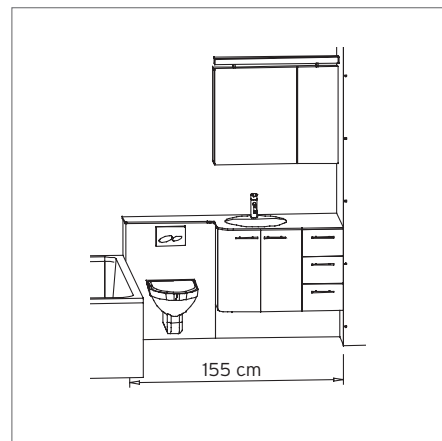
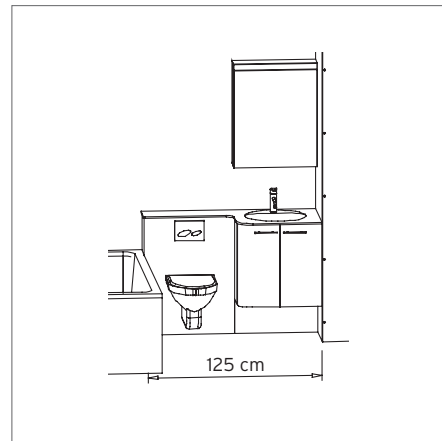

# Futura Rondo Mini

7

Dieses Programm mit der eleganten Rundung lässt sich auch in kleinste Grundrisse optimal integrieren.

Cette gamme aux courbes élégantes s'intègre parfaitement même dans les espaces les plus exigus.

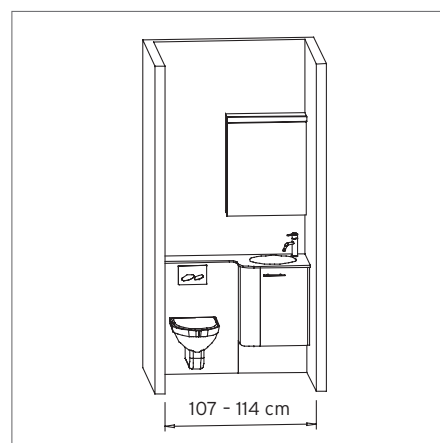
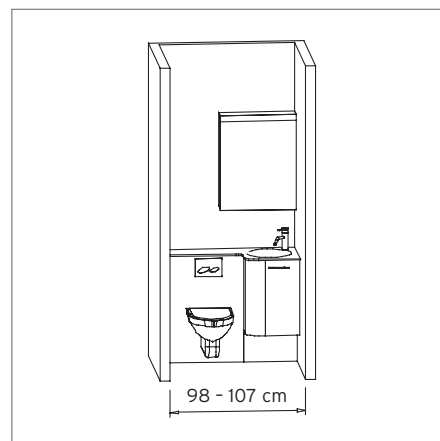
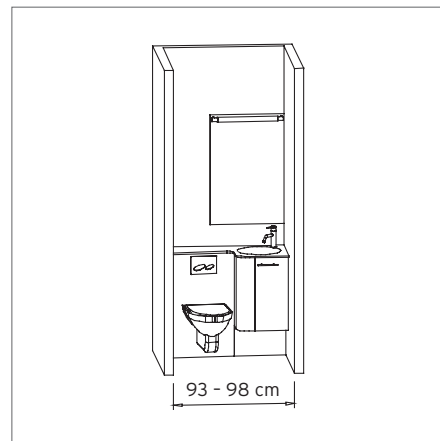

# Futura Mento

8

Sanft abgerundete Möbelfronten und trotzdem viel Stauraum - ein System für ein einzigartiges Raumerlebnis. Besonders praktisch ist der im Möbel enthaltene Papierhalter.

Des façades doucement galbées, mais tout de même beaucoup d'espace de rangement - de quoi créer une ambiance unique. Le porte papier intégré dans le meuble est particulièrement pratique.

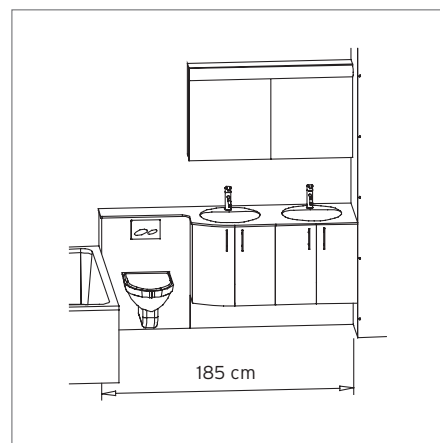
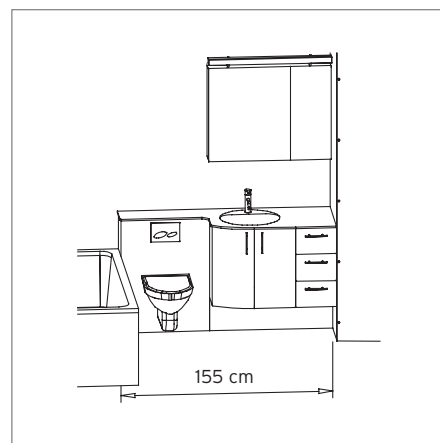
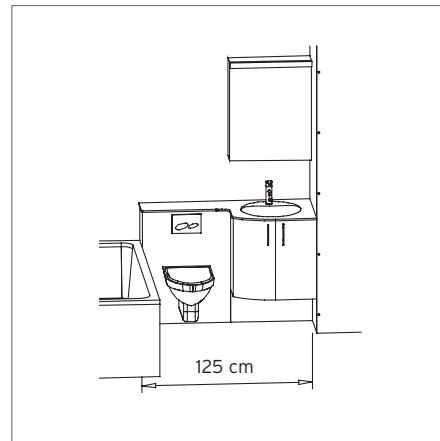

# Futura Mento Mini

Futura Mento Mini verhilft dem kleinen Bad zu einem grossen Auftritt. Platzprobleme werden mit diesem Programm spielend gelöst und Ecken perfekt genutzt.

Avec Futura Mento Mini, une petite salle d'eau peut faire grande impression. La gamme se joue des espaces exigus et exploite parfaitement les angles.

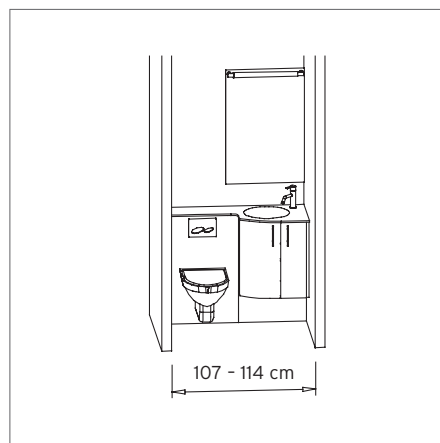
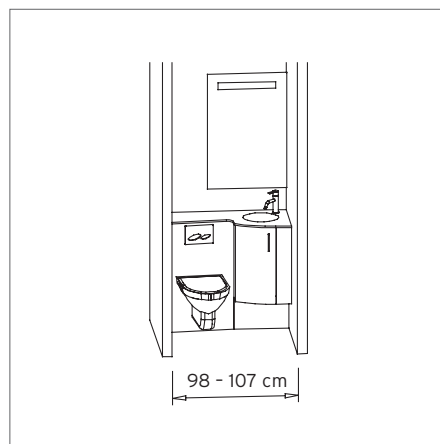
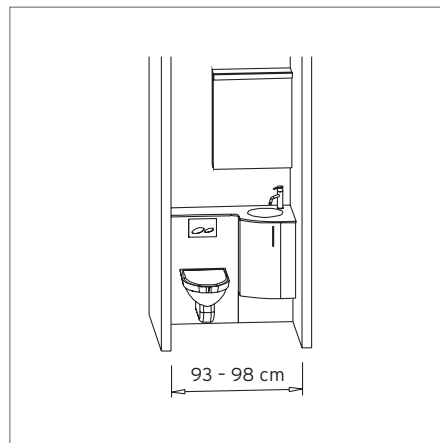

# Futura Coda

10

Die Möbelanlage ohne Ecken, in klassischem weiss oder in einer trendigen Farbe bringt völlig neue Akzente in Ihr Badezimmer.

Un ensemble sans angles aigus, en blanc classique ou teinte mode, qui fait souffler un vent nouveau dans votre salle de bain.

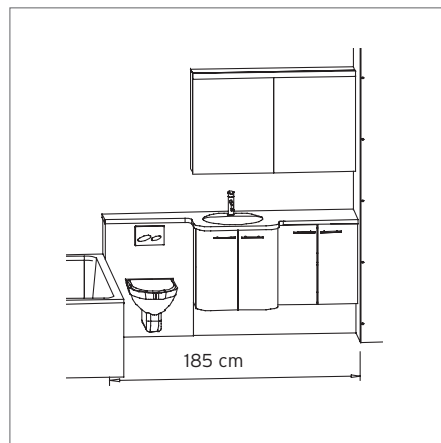
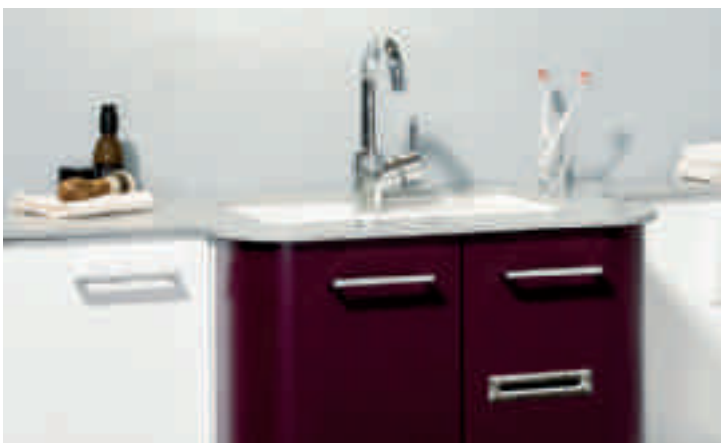
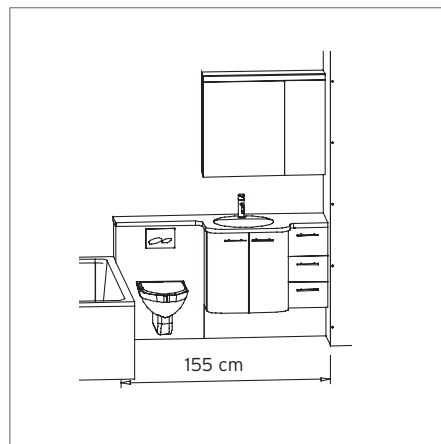
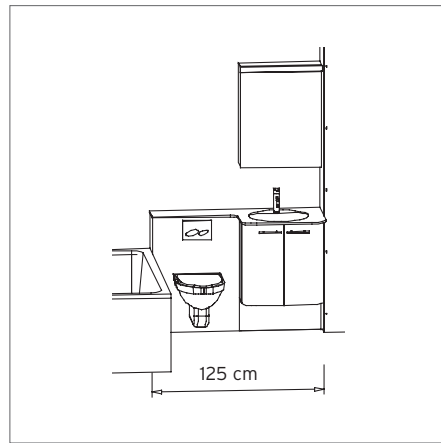

# Futura Arco

11

Funktionalität und Eleganz stehen im Vordergrund. Futura Arco bietet viel Abstellfläche und der beidseitig abgerundete Unterbau fügt sich harmonisch in das Bad ein.

Élégant et fonctionnel avant tout, Futura Arco offre de généreuses surfaces de rangement et son meuble vasque arrondi s'intègre harmonieusement dans la salle de bain.

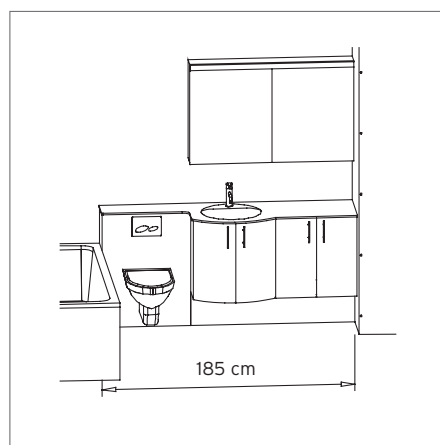
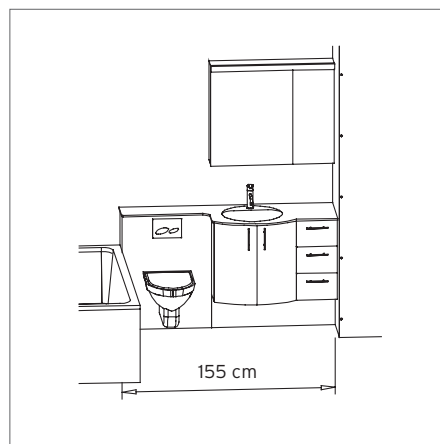
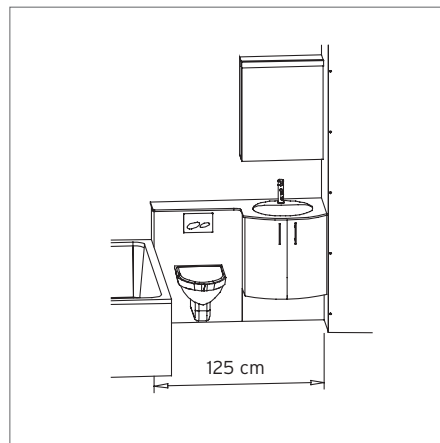

# Futura Germo

12

Für gehobene Ansprüche und reduziert auf das Wesentliche: die kubische Form macht diese Kombination unverwechselbar. Eine edle Ausstrahlung erhält das Möbel durch die dekorative Siphonverkleidung.

Distinction et réduction à l'essentiel: la forme cubique donne à cette combinaison un caractère unique. L'impression de raffinement est encore rehaussée par le cache-siphon décoratif.

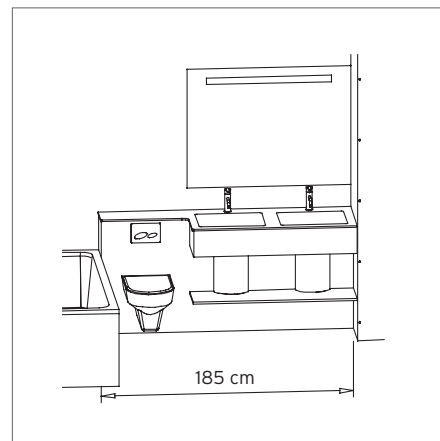
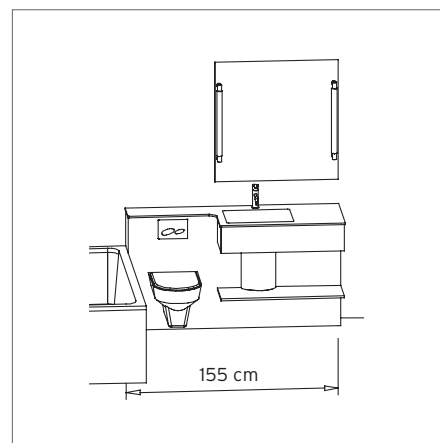
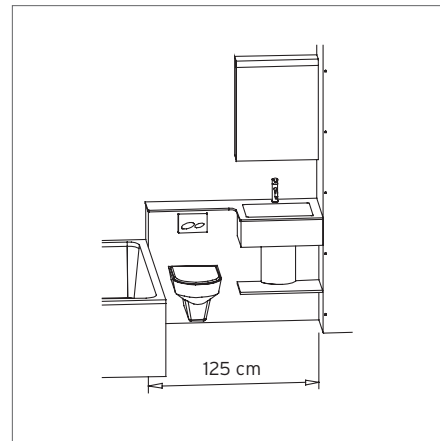

# Badsanierung

## Schnell und einfach

Mit dem flexiblen Vorwandmöbelsystem Santec Futura lassen sich Badezimmersanierungen in kürzester Zeit realisieren.

Das System wird nach Kundenwunsch vorfabriziert und zusammengebaut auf das Objekt geliefert.

Dank diesem hohen Vorfertigungsgrad wird die Bauzeit auf dem Objekt wesentlich reduziert. Somit nimmt die Belastung der Mieter ab.

# Montage

Das Rahmenelement und die Leitungen werden einfach vor die bestehende Wand montiert, dadurch entfallen aufwändige Spitzarbeiten. Das fertig zusammengebaute Möbelement kann anschliessend an einem Stück vor das Rahmenelement montiert werden. Die Plattenarbeiten können vor oder nach der Möbelmontage ausgeführt werden.



# Renouvelage

13

## Simple et rapide

La flexibilité du système de meubles muraux Santec Futura permet de réaliser une rénovation de salle de bain en très peu de temps.

Le système est préfabriqué selon les souhaits du client et livré entièrement monté sur le chantier.

Ce haut niveau de préparation permet de minimiser la durée des travaux sur place et ainsi de réduire les nuisances pour les locataires.

# Montage

Le cadre de fixation et les conduites sont simplement montés devant la cloison existante, ce qui évite de lourds travaux de piquage. Le meuble complet peut ensuite être monté d'une pièce sur le cadre de fixation. Les travaux de carrelage peuvent être effectués avant ou après le montage des meubles.



## Fronten

## Faces

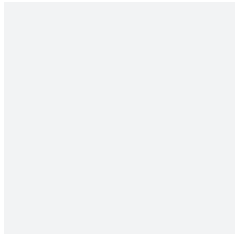

Kunstharz Polarweiss  
Stratifié blanc polaire

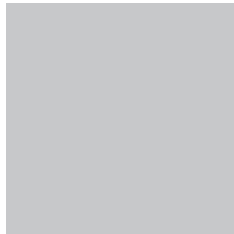

Kunstharz Silver  
Stratifié silver



Kunstharz Anthrazit  
Stratifié anthracite



Kunstharz Vanille  
Stratifié vanille



Kunstharz Burgund  
Stratifié bourgogne



Kunstharz Violett  
Stratifié violet



Kunstharz Eierschale  
Stratifié coquille d'oeuf

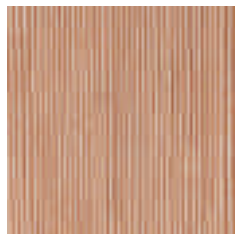

Kunstharz Zeder hell\*  
Stratifié cèdre clair\*

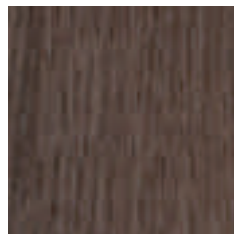

Kunstharz Raucheiche\*  
Stratifié chêne fumée\*



Kunstharz Walnuss\*  
Stratifié noisette\*



Kunstharz Metallic geschliffen\*  
Stratifié métallique poli\*

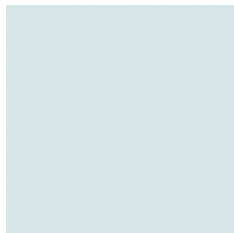

Mattglas\*  
Verre mat\*

\* nur bei geraden Möbelfronten möglich  
\* possible uniquement pour faces planes

## Griffe

## Poignées



Bügelgriff 128  
poignée en arc 128



Stabgriff  
poignée allongée



Typ D



Typ L 128



Typ U 64

### Schweizer Qualitätsprodukt

Alle kritischen Möbelteile werden in wasserfesten Materialien ausgeführt. Türen und Vollauszugschubladen lassen sich dank BLUMOTION sanft schliessen. Die Rahmen- und Möbelelemente sind standardmässig schallgeschützt.

[www.santec.ch](http://www.santec.ch)

### Produit suisse de qualité

Tous les éléments exposés sont exécutés en matériaux lavables. Les portes et les tiroirs avec double extension se ferment en douceur grâce à BLUMOTION. Les éléments pertinents sont dotés de protections acoustiques.

[www.santec.ch](http://www.santec.ch)

## Abdeckungen

## Surfaces

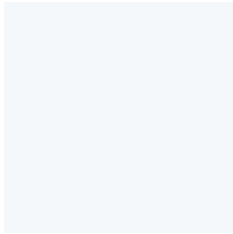

Kunstharz Polarweiss  
Stratifié blanc polaire



Kunstharz Anthrazit  
Stratifié anthracite



Kunstharz Surf  
Stratifié surf

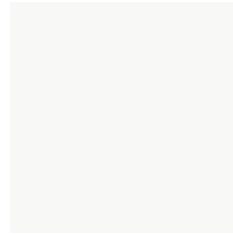

Vollkern Weiss  
Stratifié compact blanc



Vollkern Schwarz  
Stratifié compact noir



Vollkern Nickel  
Stratifié compact Nickel

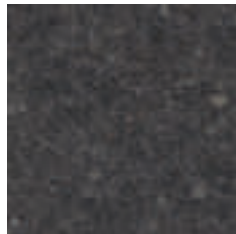

Vollkern Stone  
Stratifié compact Stone



Vollkern Oxyd  
Stratifié compact Oxyd

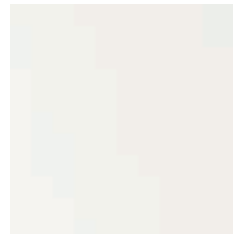

Corian Glacier White  
Corian Glacier White



Corian Dusk  
Corian Dusk

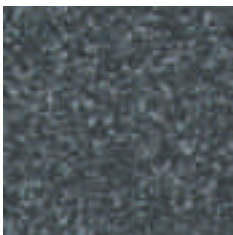

Corian Midnight  
Corian Midnight



Corian Black Quartz  
Corian Black Quartz



Corian Dove  
Corian Dove

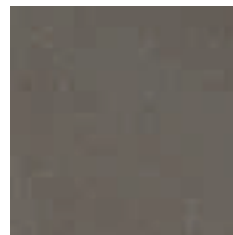

Corian Medea  
Corian Medea



Corian Sienna Brown  
Corian Sienna Brown

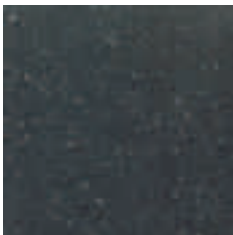

Quarzo - Carbon  
Quarzo - Carbon



Quarzo - Africa  
Quarzo - Africa

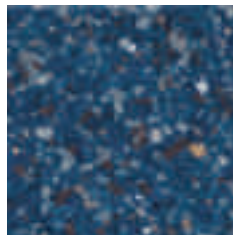

Quarzo - Oceano  
Quarzo - Oceano

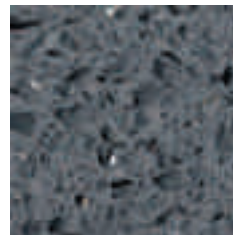

Quarzo - Nebia  
Quarzo - Nebia



Quarzo - Nero  
Quarzo - Nero

Weitere Farben und Griffe laut Normkollektion  
Autres couleurs et poignées selon collection

## Notizen

## Notes

---



---



---



---



---

Industrie Neubuchs  
 ● **5001 Aarau**  
 Tel. 062 834 37 37  
 Fax 062 834 37 09

● Zentrum Lindenpark  
 Lindenstrasse 8  
**6340 Baar**  
 Tel. 041 741 39 46  
 Fax 041 741 50 18

■ Bramenstrasse 10  
 ● **8184 Bachenbülach**  
 Tel. 044 860 71 10  
 Fax 044 860 39 70

■ Gellerstrasse 212  
 ● **4052 Basel**  
 Tel. 061 331 81 88  
 Fax 061 331 89 72

● Hegenheimerstrasse 39  
**4055 Basel**  
 Tel. 061 381 66 70  
 Fax 061 381 66 83

■ Staufacherstrasse 130a  
 ● **3014 Bern**  
 Tel. 031 336 60 60  
 Fax 031 336 60 69

■ Pulverweg 9  
 ● **3400 Burgdorf**  
 Tel. 034 420 74 00  
 Fax 034 420 74 01

■ Kalchbühlstrasse 40  
**7000 Chur**  
 Tel. 081 258 44 44  
 Fax 081 258 44 45

● Comercialstrasse 24  
**7000 Chur**  
 Tel. 081 252 13 78  
 Fax 081 252 13 79

● Feldmattstrasse 13  
**6032 Emmen-Waldbrücke**  
 Tel. 041 317 03 03  
 Fax 041 267 02 90

■ Mööslimatten 8  
 ● **6218 Ettiswil**  
 Tel. 041 980 50 60  
 Fax 041 980 49 27

● Langfeldstrasse 52  
**8500 Frauenfeld**  
 Tel. 052 723 49 49  
 Fax 052 723 49 40

● Europastrasse 3  
**8152 Glattbrugg**  
 Tel. 043 399 44 70  
 Fax 043 399 44 71

● Bäulerstrasse 20  
**8152 Glattbrugg**  
 Tel. 044 829 59 09  
 Fax 044 829 59 08

● Hanegg  
**8813 Horgen**  
 Tel. 044 725 25 11  
 Fax 044 725 25 12

● In den Schoren 508  
**5502 Hunzenschwil**  
 Tel. 062 889 03 74  
 Fax 062 889 03 78

■ Industriestrasse 11  
 ● **3210 Kerzers**  
 Tel. 031 750 73 00  
 Fax 031 750 73 49

■ Arsenalstrasse 21  
 ■ **6010 Kriens 2**  
 ● Tel. 041 317 03 03  
 Fax 041 317 03 33

■ Grabenhofstrasse 2  
 ● **6010 Kriens**  
 Tel. 041 340 74 48  
 Fax 041 340 78 47

● Bern-Zürich-Strasse 40b  
**4900 Langenthal**  
 Tel. 062 923 51 52  
 Fax 062 923 51 53

● Weststrasse 1  
**5506 Mägenwil**  
 Tel. 062 889 87 87  
 Fax 062 889 87 19

● Buechstrasse 26  
**8645 Rapperswil-Jona**  
 Tel. 055 212 83 23  
 Fax 055 212 83 24

■ Eichwiesstrasse 2  
 ● **8645 Rapperswil-Jona**  
 Tel. 055 221 11 11  
 Fax 055 221 11 20

■ Am Kägenrain 1-3  
 ● **4153 Reinach BL**  
 Tel. 061 717 99 55  
 Fax 061 717 99 56

■ Erlenstrasse 1  
**6343 Rotkreuz**  
 Tel. 041 798 05 80  
 Fax 041 798 05 81

● Industriestrasse 9  
**6343 Rotkreuz**  
 Tel. 041 798 05 80  
 Fax 041 798 05 81

■ Rheinweg 1  
 ● **8200 Schaffhausen**  
 Tel. 052 624 78 95  
 Fax 052 624 79 77

● Schweizersbildstrasse 41  
**8207 Schaffhausen**  
 Tel. 052 640 15 25  
 Fax 052 640 15 26

● Lättenstrasse 39  
**8952 Schlieren**  
 Tel. 044 731 01 78  
 Fax 044 731 01 82

■ Muttenstrasse 13  
 ● **4500 Solothurn**  
 Tel. 032 625 61 11  
 Fax 032 625 61 93

■ Bogenstrasse 14  
 ■ **9001 St. Gallen**  
 ● Tel. 071 274 52 52  
 Fax 071 274 52 53

■ Schlossmattstrasse 17  
 ● **3600 Thun**  
 Tel. 033 222 92 22  
 Fax 033 222 92 90

■ Industriestrasse 18  
 ■ **8604 Volketswil**  
 Tel. 043 399 43 43  
 Fax 043 399 43 44

● Müllerenstrasse 3  
**8604 Volketswil**  
 Tel. 043 399 44 02  
 Fax 043 399 44 05

● Seminarstrasse 92  
**5430 Wettingen**  
 Tel. 056 437 82 95  
 Fax 056 437 82 55

● Glärnischstrasse 39  
**9500 Wil SG**  
 Tel. 071 923 08 32  
 Fax 071 923 08 33

● Industriestrasse 18  
**8404 Winterthur**  
 Tel. 052 238 14 44  
 Fax 052 238 14 41

■ Technoramastrasse 15  
 ● **8404 Winterthur**  
 Tel. 052 244 01 44  
 Fax 052 244 01 12

● Zürcherstrasse 71  
**8620 Wetzikon**  
 Tel. 052 244 01 90  
 Fax 052 244 01 91

■ Würzgrabenstrasse 6  
**8048 Zürich**  
 Tel. 044 438 25 25  
 Fax 044 438 25 80

● Förrlibuckstrasse 110  
**8005 Zürich**  
 Tel. 044 272 02 40  
 Fax 044 272 03 20

● Rüdigerstrasse 11  
**8045 Zürich**  
 Tel. 044 202 53 90  
 Fax 044 202 32 93



**Legende | Légende**

Ausstellungen | Expositions

- Bäder | Salles de bains
- Platten | Carrelages
- Parkett | Parquet
- Küchen | Cuisines - durch unsere beiden Partner Loosli und Waser.

Profishops | Libres services

- Profishop Bäder | Libre service sanitaire
- Profishop Platten | Libre service carrelage